



KONVENTIONELLA SERIEN Elektriska SAXLIFTAR

Den konventionella serien med elektriska saxliftar erbjuder en hög kapacitet och stora plattformsytor, vilket gör dem lämpliga för plattsättningsarbete. Med variabel hastighet på den hydrauliska bakhjulsdriften klarar den konventionella serien arbetshöjder på upp till 11,9 m och 30% backtagningsförmåga.

SJIII 4620, som erbjuder en industriledande kapacitet på 590 kg och en nedsänkt höjd på 2,0 m, kan även ta sig igenom vissa dörröppningar av standardstorlek.

Ett 1,2 m utskjut kan säkras i flera olika positioner, och alla tre modeller kan köras vid full höjd. I enlighet med Skyjacks robusta och pålitliga designegenskaper använder den smala konventionella serien med DC elektriska saxliftar Skyjacks färgkodade och numrerade kabelsystem av standardtyp med analoga kontroller.



KONVENTIONELLA SERIEN

Elektriska saxliftar

| Specifikationer | SJIII 4620 | SJIII 4626 | SJIII 4632 |
|----------------------------------|------------|------------|------------|
| A Arbetshöjd | 8,1 m | 9,9 m | 11,8 m |
| B Högsta plattformshöjd | 6,1 m | 7,9 m | 9,8 m |
| C Lägsta plattformshöjd | 1,0 m | 1,1 m | 1,2 m |
| D Totalbredd | 1,2 m | 1,2 m | 1,2 m |
| E Totallängd | 2,3 m | 2,3 m | 2,3 m |
| F Nedsänkt höjd (Höjt räcke) | 2,0 m | 2,1 m | 2,2 m |
| G Nedsänkt höjd (Sänkt räcke) | 1,6 m | 1,8 m | 1,9 m |
| H Plattformens bredd (Innermått) | 1,1 m | 1,1 m | 1,1 m |
| I Plattformens längd (Innermått) | 2,1 m | 2,1 m | 2,1 m |
| Utrullningsbart förlängningsdäck | 1,2 m | 1,2 m | 1,2 m |
| Markfrigång (Nedsänkt) | 8,9 cm | 8,9 cm | 8,9 cm |
| Markfrigång (Upphöjd) | 1,9 cm | 1,9 cm | 1,9 cm |
| Hjulbas | 1,8 m | 1,8 m | 1,8 m |
| Vikt | 1 922 kg | 2 170 kg | 2 300 kg |
| Stigningsförmåga | 30 % | 30 % | 25 % |
| Vändradie (inre) | 1,2 m | 1,2 m | 1,2 m |
| Vändradie (yttre) | 2,4 m | 2,4 m | 2,4 m |
| Lyfttid (max. last) | 32 sek. | 54 sek. | 59 sek. |
| Körhastighet (Lastad) | 3,2 km/h | 3,2 km/h | 3,2 km/h |
| Körhastighet (Lyft) | 1,1 km/h | 1,1 km/h | 1,1 km/h |
| Maximal körbar höjd | Full höjd | Full höjd | Full höjd |
| Generell kapacitet | 590 kg | 454 kg | 317 kg |
| Maximalt antal personer | 3 | 3 | 2 |

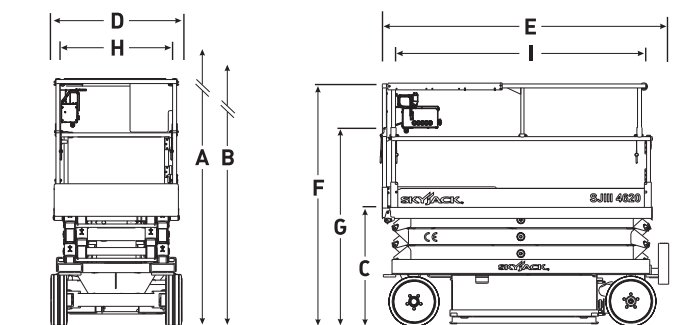

STANDARDEGENSKAPER

- Körbar vid full höjd
- Variabel hastighet, hydraulisk bakhjulsdrift
- Dubbla jämviktsbromsar
- Proportional kontroll för kör- och lyftssystem
- 1,2 m utskjut
- 24V DC strömkälla
- Skydd mot låg batterispänning
- Analogt kontrollsystem
- Färgkodat och numererat kabelsystem
- Upp till 30 % backtagningsförmåga
- Solida, vita däck
- Pot-hole system
- Kabel för växelströmsuttag på plattformen
- Lutningslarm med kör- och lyftavstängning
- Överblastningsskydd
- Varningsystem för sänkning
- Signalhorn för operatören
- Gångjärnsförsedd räcksystem (förutom 4620)
- Halvhöjds fjäderbelastad, gångjärnsförsedd grind
- Fästpunkter för säkerhetssele
- Gaffeltrucksfickor och fastbindningar/lyftfästen

TILLVAL[‡]

- Varningsljus
- 1,83 m motordrivets utskjut (förutom 4632)*
- *adderas 60 kg till enhetens vikt och kapaciteten förblir oförändrad
- Telefonlinje till plattform
- 250 Ah-batterier
- Gångjärnsförsedd räcksystem (endast 4620)
- Fullhöjds fjäderbelastad grind
- Fullt rörelselarm
- Rörställningar
- Gips-/pappbärare

[‡] Kapacitet och maskinvikt kan ändras när olika tillval läggs till

Skyjack UK

Unit 1, Maes-y-Clawdd
Maesbury Road Industrial Estate
Oswestry, Shropshire, SY10 8NN,
Storbritannien
Tel: +44 1691 676235
Fax: +44 1691 676239
E-post: info@skyjackeurope.co.uk

www.skyjack.com

Denna broschyr är endast avsedd att fylla en belysande funktion och baseras på den senast tillgängliga informationen vid tiden för tryckning. Skyjack Inc. förbehåller sig rätten att göra ändringar till specifikationer, standard- och tillvalsutrustning när som helst och utan tillkännagivande. Konsultera Underhålls- och reservdelshandboken för information om rätt hantering. CE-märkta arbetsplattformar har testats för överensstämmelse Maskindirektivet 2006/42/EG.

Skyjack AB (Sverige)

Marieholmsgatan 2
415 02 Göteborg
Sverige
Tel: +46 31212245
Fax: +46 31212066

Skyjack SAS (Frankrike)

Lieudit Les Pretes
22 bis rue de l'avenir
38150 Chanas Frankrike
Tel: +33 474 20 30 20
Fax: +33 474 20 58 93

Skyjack Hebenehnen GmbH (Tyskland)

Wullener Feld 27
D-58454 Witten
Tel: +49 2302 2026909
Fax: +49 2302 2025671